

USYS Touch

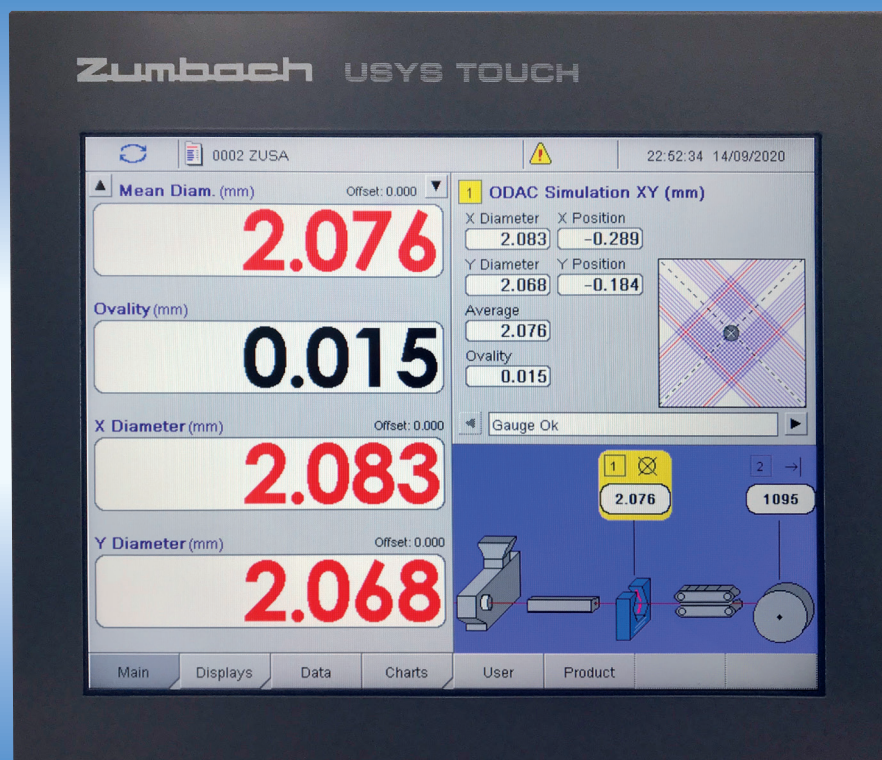

Preiswerter Prozessor für Messung,
Datenerfassung, Regelung und Anzeige von:

- Durchmesser / Ovalität
- Exzentrizität / Durchmesser
- Kapazität

DER KOSTENGÜNSTIGE, ABER LEISTUNGSFÄHIGE PROZESSOR

Für alle Fälle, wo in einem Prozess nur ein Sensor eingesetzt wird, wie ODAC® für Durchmesser, ODEX® für berührungslose Zentrität/Exzentrizität/Durchmesser und CAPAC® für Kapazität, wurde der USYS Touch Prozessor entwickelt. Er basiert auf der bewährten Technologie der USYS Multi-Sensor Prozessoren, ist jedoch wesentlich preisgünstiger, da "nur 1 Messstelle" unterstützt wird. Zusätzlich können Fehlerdetektoren wie Knotenwächter, Sparktester und Längengeber angeschlossen werden. Auch die Kommunikation mit Rechnern und Netzwerken ist dieselbe wie bei allen USYS-Modellen.

Zahlreiche Eigenschaften und Funktionen

- Komplettsystem für eine Messstelle
- Industriell, robust
- Benutzerfreundlich
- Bedienoberfläche mit Sprachauswahl
- Helles, hochauflösendes 15"-LCD-TFT-Touchscreen-Display
- Unbegrenzte Anzahl Produktrezepte
- Dauernde Messung und Anzeige
- Überwachung der Grenzwerte
- Rezeptverwaltung
- Rechnerkommunikation
- Trendgraphik

Optionale Leistungs- und Funktionsmodule

- Regelung und Materialeinsparung
- Statistik und Protokollierung
- SPC-Kontrollkarten
- USYS Data Log, Datenerfassung
- USYS WebServer
- USYS Report Manager
- OPC UA, Kommunikationsprotokoll

SENSOREN WELCHE AN DEN PROZESSOR ANGESCHLOSSEN WERDEN KÖNNEN

ODAC® für Durchmesser;
1, 2 oder 3 achsige
Modelle



ODEX® 10 für Zentrität/
Exzentrizität und Durchmesser



CAPAC®
für Kapazität



KW für Knoten/
Einschnürungen



Sparktester für
Kabelisolationen

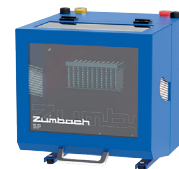

KOMMUNIKATION UND VERNETZUNG

Die Möglichkeit, Sensoren und Prozessoren mit anderen Rechnern oder Netzwerken zu verbinden, ist heute zwingend. ZUMBACH offeriert deshalb Messköpfe mit verschiedenen Schnittstellen, sowie Interface-Einheiten und USYS-Software für praktisch alle Bedarfsfälle.

USYS Data Log

USYS Data Log ist eine WINDOWS™-basierte Software für einfaches Datalogging von einem oder mehreren ZUMBACH Prozessoren und zur Abspeicherung der Daten in Text- oder Excel™-Dateien. USYS-Data Log kommuniziert mit ZUMBACH-Prozessoren über eine serielle RS-232 oder Ethernet TCP/IP Schnittstelle.

Windows™ und Excel™ sind eingetragene
Warenzeichen von Microsoft Corporation.

USYS Report Manager

Der USYS-Prozessor speichert auf einem lokalen oder externen Laufwerk die ausführlichen Statistiken berechnet auf das Stück, den Auftrag und SPC Perioden. Auf diese Art können Daten von früheren Produktionsaufträgen abgerufen und angeschaut werden und die Qualitätsberichte können nachvollzogen werden.

USYS OPC UA Server

Werte aus einem USYS-Prozessor vom Typ USYS 200, USYS Touch oder USYS IPCe stehen dank des in der USYS-Software integrierten OPC-UA-Servers über OPC UA für übergeordnete Kundensysteme zur Verfügung. Dazu gehört auch die Verwaltung der Daten von Geräten, die an den USYS-Prozessor angeschlossen

sen sind, der somit als Gateway zwischen den Geräten und übergeordneten Kundensystemen fungiert.

USYS Web Server

Mit dieser standardmässig eingebauter Software kann ein USYS-Prozessor direkt über ein lokales Netzwerk (LAN, Intranet), via Ethernet TCP/IP mit Hilfe eines Browsers angesprochen werden.

SIGMA EXPERT-Regler und CpK-Pilot

Intelligentes, autoadaptives System für dynamische Regelung auch während des Hochfahrens. Mit dem CpK-Pilot wird der Sollwert automatisch auf die statistisch ermittelte Untergrenze optimiert.

Das heisst grosse Materialeinsparung! (Nur für JACKETMASTER-Systeme erhältlich).

Regelung

Jedes USYS Touch bietet optional 1 SIGMA EXPERT-Regler mit statischem Regelausgang (SRD) oder Relaisausgang. SIGMA EXPERT-Regler sind selbstoptimierend, benötigen keine Parameter-Optimierung und gestatten dynamische Regelung des Prozesses, auch während des Hochfahrens.

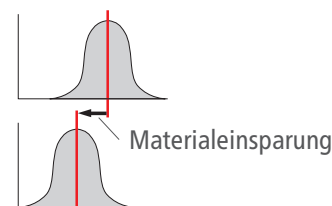

FÜR DIE DRAHT-, KABEL-, KUNSTSTOFF- UND GUMMIINDUSTRIE U.Ä.

Typische Einsatzbeispiele:

Durchmesser- und zusätzliche Erfassung von Sparktest und Knoten/Einschnürungen.

Automatische Durchmesser-Regelung via Geschwindigkeit oder Schneckendrehzahl und komplettes Messwert- und Fehlerprotokoll.

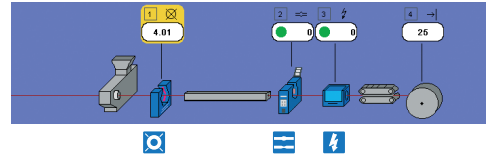

Durchmesser-/Exzentrizitätsmessung & zusätzliche Erfassung von Sparktest und Knoten/Einschnürungen.

Durchmesser- und Exzentrizitätsmessung mit Datenerfassung und Fehlerbericht.

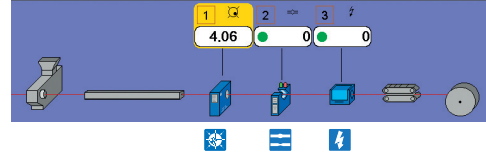

Kapazitätsmessung & zusätzliche Erfassung von Sparktest und Knoten/Einschnürungen.

Kapazität als wichtigster Parameter, z.B. bei Datenkabeln.

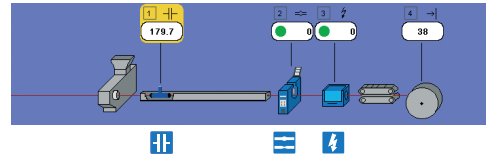

FÜR DIE STAHLINDUSTRIE

USYS Touch ist mit spezieller "Stangensoftware" erhältlich. Damit können auch in nicht-kontinuierlichen Prozessen wie Prüflinien (NDT) für Stahl- und Metallstäbe, für Rohre, beim Schälen oder Centerless-Schleifen von Stabstahl usw. Durchmesser und Ovalität mit ODAC-Lasermessköpfen optimal ausgewertet werden. Je nach Prozess kann auch der Regler eingesetzt werden, für automatische Verschleisskompensation und Ähnliches. Anfang und Ende der Stäbe können, einstellbar, unterdrückt werden. Die Messwert-Statistik bezieht sich auch auf die Einzelstäbe.

Typische Prozesse u.a.:

Prüfstationen (NDT)

In der Ajustage, für Dornstangen oder generell für Endprüfung von Stäben und Rohren. 1-, 2- oder 3-achsiger ODAC-Messkopf.

Schälen und Centerless-Schleifen

Einsatz von ODAC-Kopf an der Schälmaschine oder in Transportband nach der Maschine für hochgenaue Messung von Durchmesser und Ovalität.

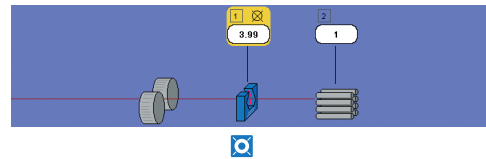

Zieh-, Walz- Verformprozesse

Überall wo im Prozess eine genaue und kontinuierliche Messung und Überwachung von Durchmesser (oder auch Breite, Höhe) nötig ist, kann ein entsprechender ODAC-Messkopf und Zubehör eingesetzt werden.

TYPISCHE ANZEIGEN

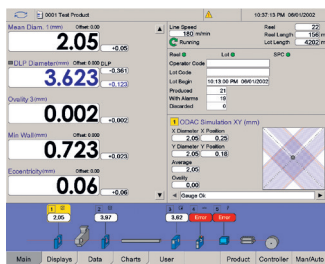

Durchmesser- und Exzentrizitätsinformation mit ODEX 10

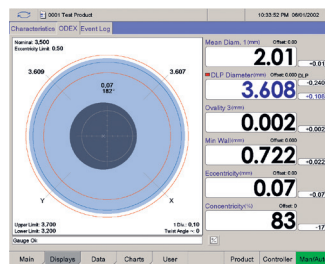

Zentrizitätsanzeige ODEX 10

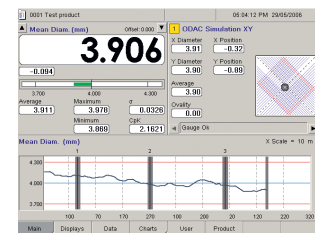

Walzprozesse u.ä.: Durchmesser-Mittelwert, Statistikzusammenfassung, Liniendiagramm der Charakteristik

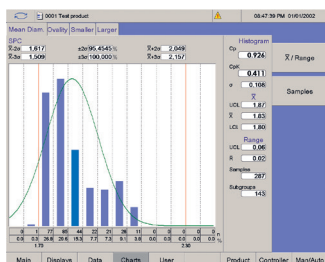

Statistiken, komplette SPC-Karten: Histogramm oder X-Bar/Range

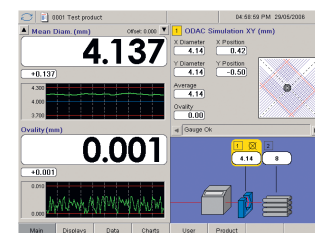

Walzprozesse u.ä.: Information über Durchmesser, Position

RÜCKPLATTE

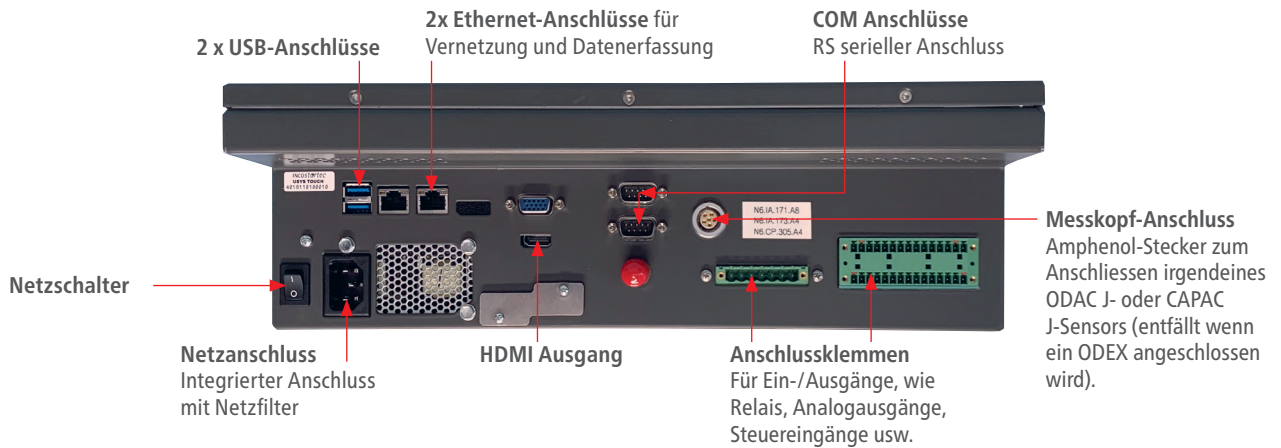

ABMESSUNGEN

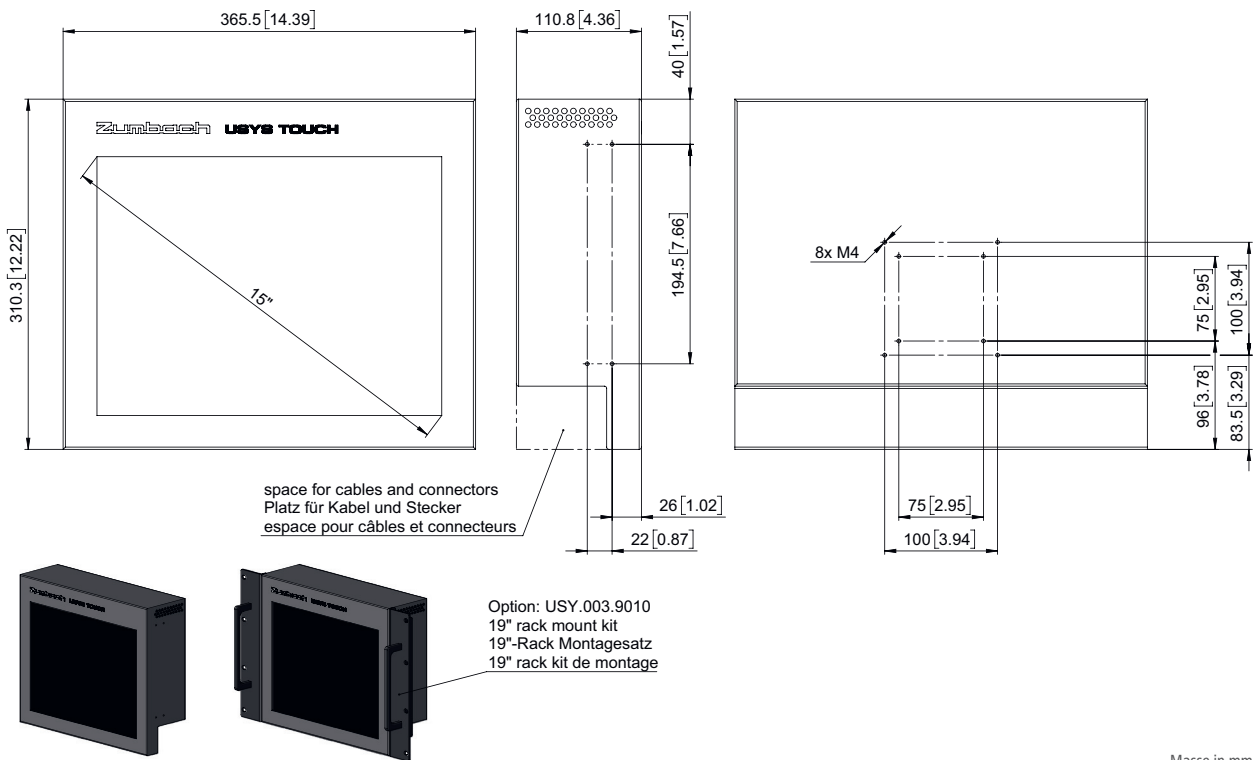

TECHNISCHE DATEN

Netz
90...135/180...265 VAC (automatisch),
47...63 Hz

Betriebstemperatur
0...50° C

Gewicht
7.09 kg (ohne Gehäuse)

Lieferumfang (Basisausführung)
Industrieller PC mit 2 x Ethernet, 2 x USB,
2 x RS-232/-422, 15" LCD TFT Touch Screen,
32 MB "Compact Flash"-Karte.
Multifunktionskarte zur Verarbeitung eines
ODAC, CAPAC, oder ODEX Sensors, sowie
3 Relaisausgänge, 5 Digitalausgänge,
5 Digitaleingänge, 1 Analogausgang und
1 HDMI Ausgang.



VGA Adapter
(Artikel-Nr. A15 602 2290)
Der VGA-Monitor kann
nur mit diesem Adapter
angeschlossen werden. Der
VGA-Anschluss am Gerät
kann nicht genutzt werden,
deshalb ist er abgedeckt.

• Änderungen der technischen Daten jederzeit vorbehalten

WELTWEITER KUNDENDIENST UND VERKAUFSSTELLEN

Hauptsitz:
Zumbach Electronic AG
Postfach
CH-2552 Orpund
SCHWEIZ
Tel.: +41 (0)32 356 04 00
sales@zumbach.ch

BENELUX, sales@zumbach.be
CHINA P.R., sales@zumbach.com.cn
TSCHJECHISCHE REPUBLIK, jvorlicek@zumbach.cz
DEUTSCHLAND, verkauf@zumbach.de
FRANKREICH, ventes@zumbach.com.fr
INDIEN, sales@zumbachindia.com

ITALIEN, zumit@zumbach.it
SPANIEN, gestion@zumbach.es
TAIWAN, info@zumbach.tw
USA, sales@zumbach.com
VEREINIGTES KÖNIGREICH, sales@zumbach.co.uk

